

TRAYMAT 22

DENESTERSYSTEM FOR STANDARD-TRAYS

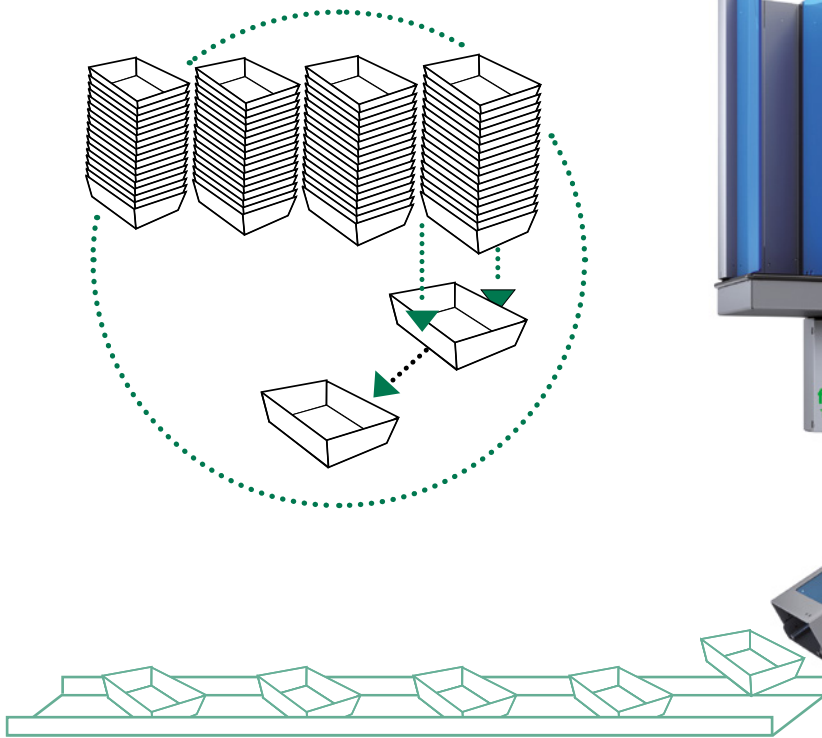

NEW

DE

Automatischer Schalenspender

- Sehr kompakte Bauform bei maximaler Leistung
- Schalenspender für **Holzschliff-, Karton- und Styroporschalen**
- Geeignet für **Linienbetrieb**
- Kann **parallel zu einer Bestandslinie** mit Schalenband oder Schalenwendeband gestellt werden
- Motorisiertes und **vollautomatisches Speichermagazin** über Touchdisplay steuerbar: maximale Autonomie
- Platz- und Personalsparend
- Flexibel positionierbar und höhenverstellbar

IT

Disimpilatore vassoi automatico

- Design **molto compatto** con massima resa
- Distributore vassoi per **vassoi di polpa di legno, cartone e polistirolo**
- Adatto per l'**installazione in linea**
- Può essere posizionato **parallelamente a una linea esistente** con nastro vassoi o nastro giro vassoi
- **Magazzino automatico** controllato da un display touch: massima autonomia
- Risparmio di spazio e personale
- Posizionamento flessibile e altezza regolabile

EN

Automatic tray dispenser

- **Compact design** with maximum output
- Tray dispenser for **pulp-, cardboard- and polystyrenetrays**
- Suitable for **inline-installation**
- Can be placed **parallel to a line** with a tray conveyor or tray turning conveyor belt
- **Full automatic tray magazine** controlled by a touchdisplay: maximum autonomy
- Space- and personnel-saving
- Flexible positioning and height adjustable

TECHNICAL DETAILS

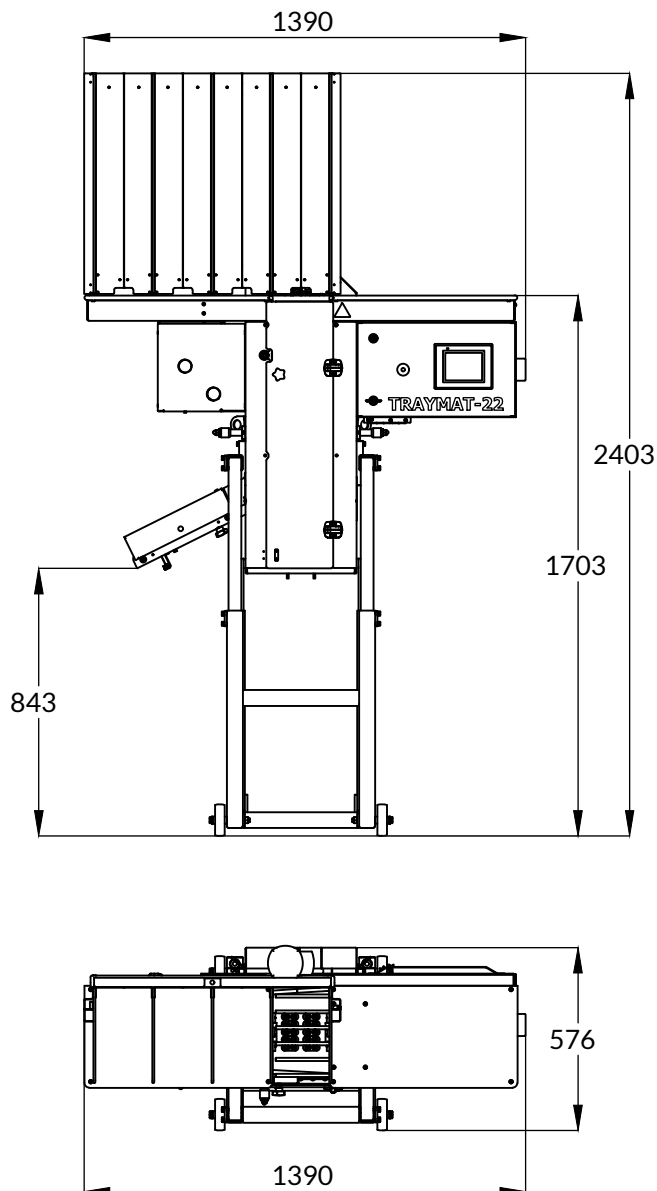

220V/50Hz

DE

TECHNISCHE MERKMALE

55

Geschwindigkeit
bis zu 55 Schalen/min

750

Druckluft - 7 bar
max. 750 NI/min

STANDARD Schalen mit den Maßen:

Min: (L x B x H mm) 140 x 135 x 22

Max: (L x B x H mm) 280 x 180 x 42

Die Formatumstellung von Schalentyp erfolgt in weniger als einer Minute

4-fach Speichermagazin mit 700 mm Füllhöhe und automatischem Stapelnachschub

IT

CARATTERISTICHE TECNICHE

Velocità
fino a 55 confezioni/min

Aria compressa - 7 bar
max. 750 NI/min

Vassoi STANDARD con le dimensioni:

Min: (L x P x A mm) 140 x 135 x 22

Max: (L x P x A mm) 280 x 180 x 42

Il cambio formato del vassoio avviene in meno di un minuto

4 grandi magazzini per vassoi con un livello di carico di 700 mm e alimentazione automatica

EN

TECHNICAL FEATURES

Speed
max. 55 trays/min

Compressed air - 7 bar
max. 750 NI/min

STANDARD trays with dimensions:

Min: (L x W x H mm) 140 x 135 x 22

Max: (L x W x H mm) 280 x 180 x 42

Changing between tray types requires less than one minute

4 tray storages with 700 mm of filling height and automatic tray supply